

مقصورة مفردة (دفع ثنائي)

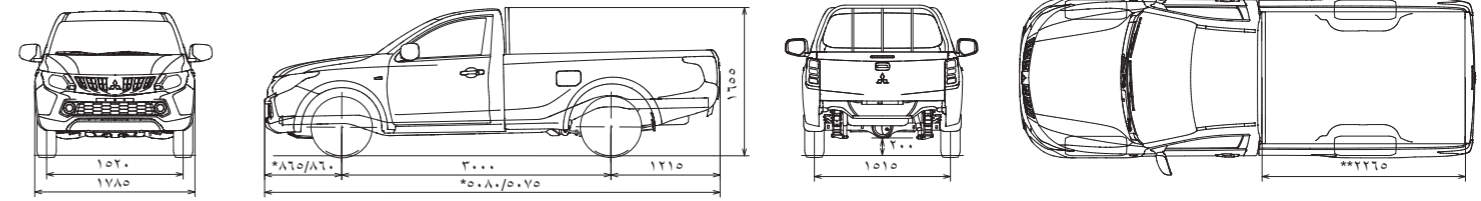

مقصورة مزدوجة (دفع ثنائي)

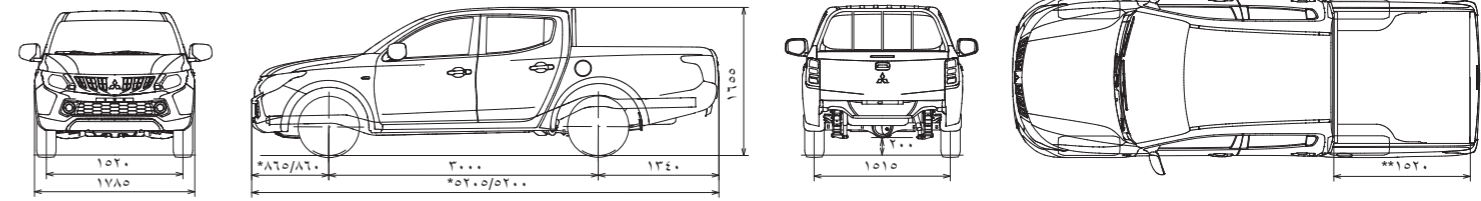

مقصورة مزدوجة (دفع رباعي)

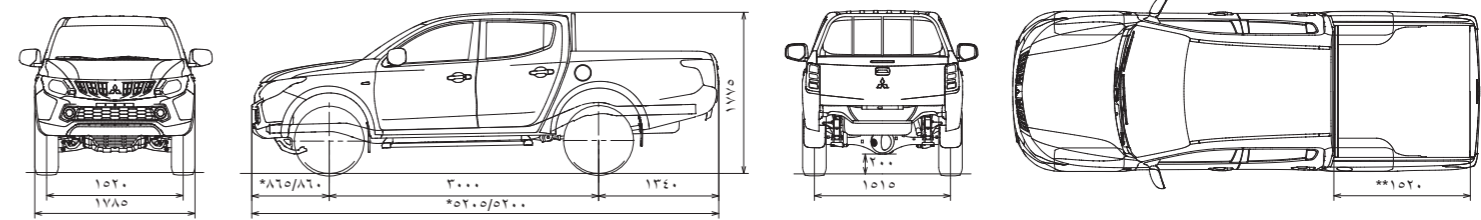

*مع الزخارف المصروح بها **مُقاسة من قاع الحوض

جميع الأبعاد بالمليمتر





على اليسار: GLS دفع رباعي مقصورة مزدوجة مع تجهيزات اختيارية / Titanium Gray Metallic [U17]
على اليمين: GL دفع ثنائي مقصورة مزدوجة مع تجهيزات اختيارية / Grayish Brown Metallic [C06]



أداء متميز للديناميكيات الهوائية

يتمتع الطراز L200 بتصميم انسيابي قائم على محاكي حاسوبي متقدم لينزلق عبر الهواء بمعامل جر (CD) راند يبلغ ٠,٤٢* يعمل على الحد من الضوضاء ويزيد من كفاءة استهلاك الوقود ويعزز الثبات أثناء القيادة.
* طبقاً لنتائج الاختبارات الداخلية.



عرض أنيق للقوة

اشعر بالقوة. اشعر بالتحكم.
اشعر بمستوى جديد من الراحة في فئة جديدة بالكامل من السيارات.
سيارة ميتسوبيشي L200، جديدة في كل شيء، صندوق جديد
وسيارة جديدة، إنها تُغيّر الطريقة التي تفكر بها عند الانتقال من مكان لمكان.

مساحات رحبة

انعم بالراحة عند التنقل مع L200 بمقصورتها المزدوجة التي توفر لك كل عوامل الاسترخاء، علاوة على حيزٍ مريح للأقدام. المقاعد معززة بجودة عالية مما يزيد من الشعور بالسعادة لدى جميع الركاب. وتساهم وسائل عزل الصوت الموضوعة بإتقان مع مواد تخميد الاهتزازات في استمتاعك بقيادة هادئة ومريحة. فكل شيء تحتاجه موجود، بما في ذلك مزايا تخزينية ملائمة لتضمن لك رحلة سعيدة.

طول مقصورة راند في فنته

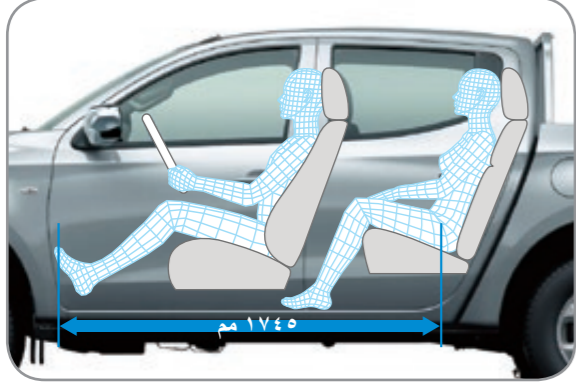

مقاعد أمامية فخمة



قيادة أكثر هدوءاً وراحة

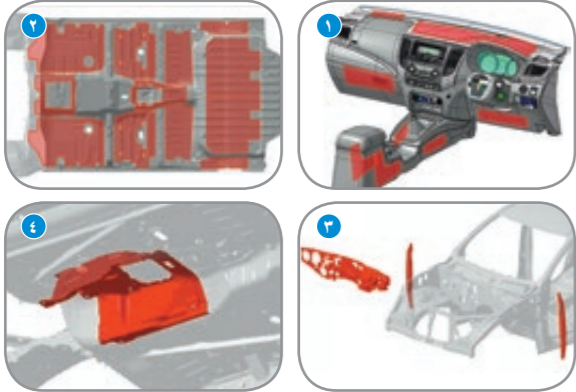

- 1 خامة لوحة المعدات المُخَمَّدة للصوت
 - 2 خامة الأرضية المُخَمَّدة للصوت
 - 3 مواد عزل الضوضاء بالمصد ولوحة أجهزة القياس والبيان
 - 4 خامة الهيكل المُخَمَّدة للصوت
- * قد تختلف التجهيزات باختلاف السوق.

ملاحظة: قد تختلف التجهيزات باختلاف السوق، فيرجى استشارة وكيل/موزع ميتسوبيشي موتورز المحلي لمزيد من التفاصيل.



مقصورة GLX مزدوجة دفع رباعي مع تجهيزات اختيارية / تجهيزات داخلية من القماش



مقصورة GLX مزدوجة دفع رباعي مع تجهيزات اختيارية / تجهيزات داخلية من القماش

قوة ديناميكية

توفر لك هذه السيارة كل ما تحتاجه من القوة الوافرة في أي وقت من خلال ما تختاره بين محرك بنزين ومحركين ديزل، بما في ذلك محرك فائق القدرة سعة ٢,٥ لتر يوآد ١٠٠ كيلو وات/٤٠٠٠ لفة في الدقيقة على نحو مثير للإعجاب. فمهما كانت ظروف القيادة، فإن السيارة L200 مجهزة بما يلزم لإنجاز مهمتك.

DI-D
COMMON RAIL
Direct Injection Diesel

٤ ٢ ٣ نيوتن متر

مزايا تعزيز قدرة المحرك تعطي محركات L200 DI-D أداءً مذهلاً

محرك ديزل بشاحن توربيني، أحدهما مزود بمبرد داخلي، يوفران الاستجابة السريعة التي تحتاجها للعمل الجاد والترفيه. فنظام الحقن المباشر بتقنية القضيب المشترك يعزز من انتشار الوقود للوصول إلى قمة الكفاءة وتقليل الانبعاثات الكربونية ومنح القدرة وقت الحاجة.

ترتيب المحرك DOHC ذو ١٦ صمام

أعمدة الكامات العلوية المزودة مع ١٦ صمام بالأسطوانة توفر أعلى أداء عن طريق تعزيز مأخذ الوقود واحتراقه وإخراج العادم. كما تضمن لك تحقيق الاحتراق الكامل للوقود بفضل أنوع الأسطوانات المتدرجة والمتوازنة بدقة مع التروس المقصية وتوقيت الصمام المتناغم تمامًا.



شاحن توربيني

يُجبر الشاحن التوربيني المزيد من الهواء على دخول غرف الاحتراق لتعزيز قدرة المحرك بشكل ملحوظ. كما أن المبرد الداخلي يعمل على تبريد الهواء بالشكل الأمثل لزيادة كفاءة الاحتراق.

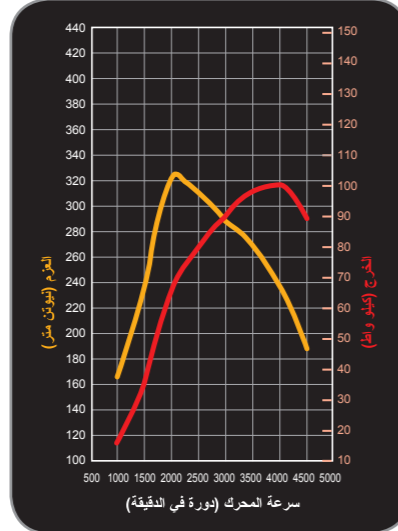

محرك DOHC DI-D سعة ٢,٥ لتر مزود بشاحن توربيني بمبرد داخلي (١٠٠ كيلو وات/٤٠٠٠ لفة في الدقيقة)

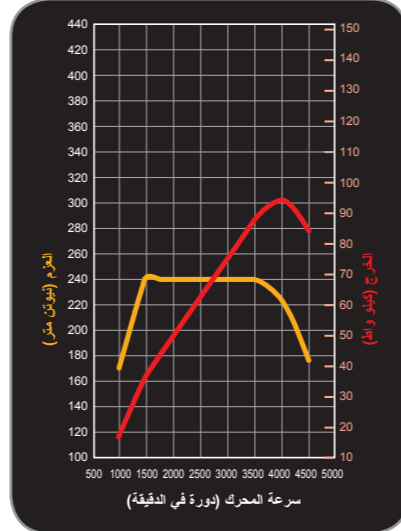

محرك DOHC DI-D سعة ٢,٥ لتر مزود بشاحن توربيني (٩٤ كيلو وات/٤٠٠٠ لفة في الدقيقة)

محرك SOHC سعة ٢,٤ لتر و ١٦ صمام بنظام الحقن متعدد النقاط (MPI)

سواء كنت تسحب حمولات ثقيلة أو تسير بسرعة على الطريق السريع، فإن محرك SOHC سعة ٢,٤ لتر يمنحك المزيد من القوة الوافرة وعزم الدوران بأقل مستويات الضوضاء والاهتزازات.

نقل حركة يدوي ٥ سرعات

يوفر لك نقل الحركة اليدوي ذو السرعات الخمس شعورًا رائعًا بالتحكم الكامل الذي يحتاجه الكثير من المتحمسين. كما أن عصا نقل الحركة الراسخة تضمن تشغيل سلس وموثوق به، ومن ثم يمكنك الحصول على أقصى أداء بثقة وتلقائية.

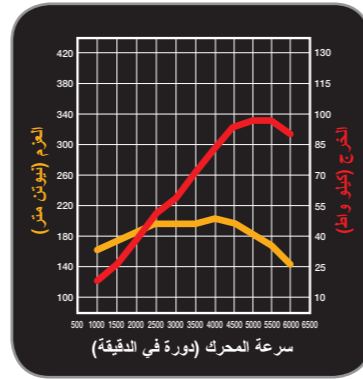

محرك SOHC سعة ٢,٤ لتر و ١٦ صمام بنظام الحقن متعدد النقاط (MPI) (٩٧ كيلو وات/٥٢٥٠ لفة في الدقيقة)



GLX دفع رباعي مقصورة مزدوجة مع تجهيزات اختيارية / Sterling Silver Metallic [U25]



تحكم واثق

تم تصميم السيارة L200 للوصول إلى أقصى درجات الثبات والسحب، فهيكلها القوي يساهم في تحقيق التحكم بثبات كما أن جسم السيارة مُصمّم ليتناسب مع وظائف ديناميكية الهواء لأداء متزن على الطرق السريعة. كما تتميز بسحب ذي دفع رباعي يمكنك الاعتماد عليه مع نظام تعليق متقدم يحافظ على ثبات السيارة عند السير في مختلف ظروف الطريق ومن ثم يضمن لك التحكم الثابت.

الاختيار السلس للدفع الرباعي

انتقل بسهولة من الأداء السلس للدفع الثنائي (2H) على الطريق السريع إلى سحب الدفع الرباعي (4H) أثناء القيادة بسرعة تصل إلى 100 كم/ساعة. كما يمكنك التحويل إلى السحب بالعجلات الأربعة بنقرة إصبع على ذراع نقل السرعة في وضع 4H أو بالدخول في وضع 4L، والذي يوفر نسب تغيير سرعة أقل وعزم دوران أعلى للقيادة بسرعة أبطأ في الطرق الوعرة.

ملاحظة: تتيح لك خاصية الاختيار السلس للدفع الرباعي التنقل بين الوضعين 2H و 4H بسرعة تصل إلى 100 كم/ساعة كحد أعلى. يجب أن تكون السيارة متوقفة أثناء التنقل بين الوضعين 4H و 4L. يرجى مراجعة دليل المالك للحصول على المزيد من المعلومات.

2H (دفع ثنائي عالي المدى)



الاختيار الأمثل لظروف الطريق الطبيعية. تستقبل العجلات الخلفية فقط القدرة، مما يمنحك قيادة سلسة وهادئة وموفرة للوقود.

4H (دفع رباعي عالي المدى)



مناسب للطرق الوعرة وظروف القيادة الخطيرة. تستقبل جميع العجلات عزم الدوران، مما يعطي سحبًا أفضل بيقين بعيدًا عن المشاكل.

4L (دفع رباعي منخفض المدى)



أفضل اختيار لتحكم موثوق مع ظروف الطريق التي يصعب التنبؤ بها. ينتقل أداء العجلات الأربعة إلى تعشيق منخفضة للوصول إلى أقصى سحب عبر الوحل أو الرمال.

نصف قطر استدارة ٥,٧ م رائد في فنته

نصف قطر الاستدارة صغير بشكل مذهل بالنسبة لسيارة بهذا الحجم، مما يمنح السيارة L200 ميزة سهولة الصف والمناورة.

* النصف الثاني: ٥,٧ متر، النصف الرباعي: ٥,٩ متر

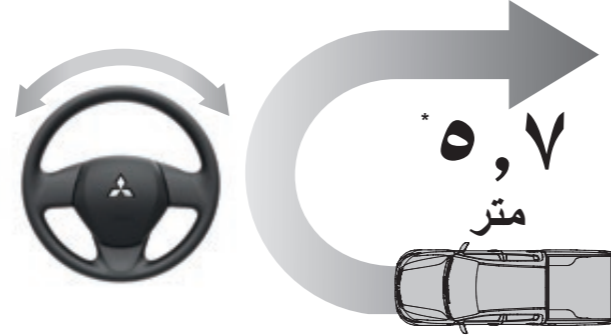

تحكم سريع ومستجيب

تتميز عجلة القيادة بالشكل الرياضي وسرعة الاستجابة، كما تتطلب مجهودًا أقل للدوران.

الشعور بالثقة على أي طريق

لأن التحديات تأتي بكل الأشكال والأحجام، فإن L200 مُصمّمة لتتسلق أصعب الطرق الوعرة والسير عليها واجتيازها.



زاوية انحدار الحدية ٢٤°



زاوية الاقتراب ٣٠°



زاوية سير جانبية ٤٥°

تم تطوير القدرة على القيادة سواءً على الطرق الممهدة أو على الطرق الوعرة. كما تم أيضًا تحسين الرؤية الأمامية عبر تطوير غطاء المحرك والمستاحات. تسري الزوايا المشار إليها عند تركيب إطارات مقاس 205R16C.

ملاحظة: قد تختلف التجهيزات باختلاف السوق، فُرجى استشارة وكيل/موزع ميتسوبيشي موتورز المحلي لمزيد من التفاصيل.

شديدة البأس للعمل. فاخرة للترفيه.

السيارة L200 القوية مُصممة للتعامل مع أي تحديات تصادفك أثناء العمل. فسعة التخزين العالية و الصلابة متوافقان بشكل رائع بالإضافة إلى وجود مساحة رحبة بقدراً من يسافر معك. كما يساهم التصميم الانسيابي في الوصول إلى ديناميكية هوائية رائدة بين نظرائها والاستماع بقيادة هادئة وسلسة.



GL دفع ثنائي مقصورة مزدوجة مع تجهيزات اختيارية / White Solid [W32]

مساحة للجلية الاحتياطية

سيارة L200 الفخمة لا تنسى أبداً وظيفتها الحقيقية. فعندما تكون في عمل شاق، سوف توفر لك هذه السيارة كل المساحة والثقة التي تحتاجها. كما أن حوض الحمولة الرحب مُعزّز أيضاً لكي يتميز بقوة الاحتمال والصلابة كما تريده.

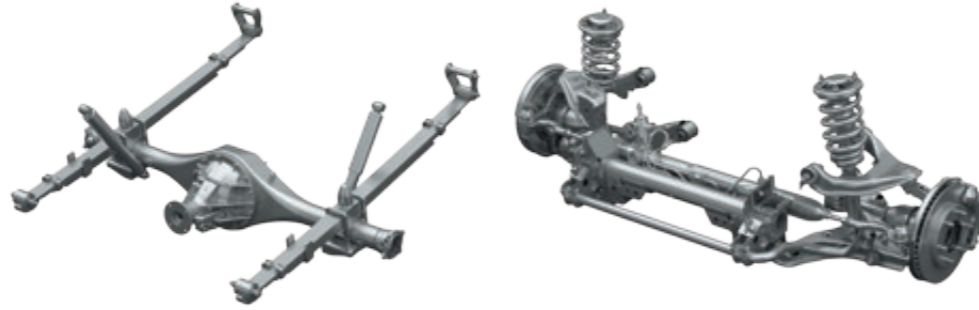

نظام تعليق ترقيوي مزدوج

يمتاز نظام التعليق القوي بكونه نظام تعليق ترقيوي مزدوج مع نوابض لولبية وقضيب تثبيت في الجزء الأمامي بالإضافة إلى نوابض صفيحية مهمة فوق المحور في الجزء الخلفي لسحب أفضل. كل ذلك يمنح الراكب إحساساً بالراحة والثبات طوال الرحلة. ملاحظة: قد تختلف المواصفات باختلاف الطراز.

تصميم متين

في الجزء الأمامي، تتميز حجرة المحرك بصلابة أكبر، إلى جانب وجود قاذح زرق مزدوج في آلية سلامة غطاء المحرك مما يساهم في تعزيز المتانة والسلامة. أما في حوض الحمولة، فالأركان الخلفية معززة لتوزيع قوة الصدم عند تغيير الحمولة وتمنع الضرر مثل التصدعات في اللوحات الجانبية.



هيكل قوي



آلية سلامة غطاء المحرك مزودة بقاذح زرق مزدوج



أركان خلفية معززة



غرفة محرك أكثر صلابة



مقصورة مفردة

١* مقاسة من حواف القمة
٢* مقاسة من قاع الحوض



مقصورة مزدوجة



حوض حمولة متعدد الأغراض بخطافات خارجية



خطاف داخلي بحوض الحمولة ٦ x

ملاحظة: قد تختلف التجهيزات باختلاف السوق، فيرجى استشارة وكيل/موزع ميتسوبيشي موتورز المحلي لمزيد من التفاصيل.

بدن السيارة بتقنية RISE

لقد تطور بشكل ملحوظ أداء السلامة عند إجراء امتحان التصادم بفضل بدن السيارة المدعوم بتقنية RISE (النظام الثوري المعزز للسلامة عند الاصطدام) من ميتسوبيشي، والذي يمتص الطاقة بكفاءة ويحافظ على تكامل المقصورة العالي في حالة التصادم.

جسم صلب خفيف الوزن

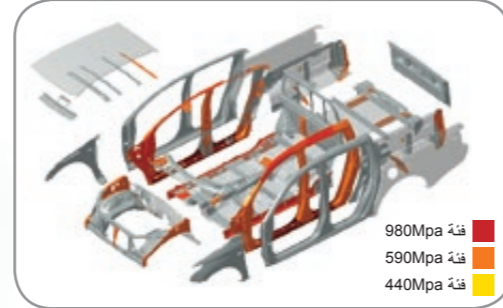

يتميز بدن السيارة بقوة كبيرة وخفة في الوزن بفضل الاستخدام الكثيف لألواح الصلب والمميز بمقاومة عالية الشد تساهم كذلك في إضفاء مستوى عالٍ من السلامة أثناء التصادم.



الشدادات الاستباقية

تتولى الشدادات الاستباقية بأحزمة الأمان الأمامية تثبيت أحزمة الأمان بشكل تلقائي في حال التصادم الأمامي لتساعد في تأمين السائق والراكب الأمامي وتقلل من قوة التصادم أثناء انفتاح الوسادات الهوائية الأمامية.



نظام مراقبة ضغط الهواء في الإطارات (TPMS)

تُستخدم في نظام مراقبة ضغط الهواء في الإطارات مستشعرات أجهزة إرسال في العجلات لمراقبة ضغط الهواء في الإطارات، وذلك بالإضافة إلى مصباح تحذير موجود في لوحة العدادات يضيء إذا انخفض الهواء في إطار أو أكثر انخفاضًا كبيرًا.



نظام الوسادات الهوائية للسائق والراكب الأمامي

في حالة التصادم، تساعد الوسادات الهوائية بنظام تقييد الحركة التكميلي (SRS) في حماية وحمية الراكب الأمامي عن طريق امتصاص قوة الأثر.

نقطة الكعب



نظام منع غلق المكابح (ABS) مع نظام توزيع قوة المكابح الإلكتروني (EBD)

يمنحك نظام منع غلق المكابح في L200 القدرة على المناورة المفاجئة بأمان حول العوائق وأنت تبطئ السرعة. يساهم نظام توزيع قوة المكابح الإلكتروني عن طريق تطبيق قوة إضافية للمكابح الخلفية حسب الحاجة، مما ينتج توقف أسرع للسيارة حتى وإن كان معك ركاب وحمولة ثقيلة. ملاحظة: يمكن لنظام منع غلق المكابح أن يساعد السائق في تجنب المواقف غير الآمنة أثناء استعمال المكابح، ولكنه لا يمكن أن يعنى أبداً عن القيادة الآمنة. ولا يقلل نظام منع غلق المكابح دائماً من مسافات التوقف. ويمكن أن تتأثر مسافة التوقف بالعديد من العوامل بما في ذلك حالة سطح الطريق ومعامل الاحتكاك بين الإطارات وسطح الطريق.



نظام التحكم النشط في التوازن والسحب (ASC)

يقوم نظام التحكم النشط في التوازن والسحب بتنظيم قوة المكابح بشكل مستقل على العجلات أثناء الانحراف للمساعدة في الإبقاء على المركبة في توازن ممتاز عند الحاجة لذلك. كما أنه يعزز السحب لمنع فقد عزم الدوران حتى عند اكتشاف دوران العجلة عن طريق التحكم في خرج المحرك وتطبيق قوة المكابح على العجلات التي تدور. ملاحظة: إمكانات التحكم لنظام التحكم النشط في التوازن والسحب هي تكميلية فقط، لذلك يُرجى القيادة بأمان وعدم الاعتماد فقط على هذه الوظائف أثناء القيادة. تأكد من استخدام إطارات من نفس النوع والمقاس المحدد لكل العجلات الأربع. تجنّب تركيب أي ترس تقاضلي محدود الانزلاق من التروس المتوفرة بالأسواق في مركبتك. يُرجى مراجعة دليل المالك لمزيد من المعلومات.



شاشة عرض متعددة المعلومات



عجلة قيادة قابلة للإمالة



كونسول أرضي بغطاء



مكيّف هواء يدوي

يسمح لك نظام الدخول بدون مفتاح بفتح قفل الأبواب بالضغط على جهاز دخول بدون مفتاح. ويتم تزويد المالك بجهازين مما يوفر الراحة للمتزوجين.



نظام الدخول بدون مفتاح

(النظام الإلكتروني للتحكم في الوقت والإنذارات)

النظام الأوتوماتيكي لإعادة قفل الأبواب خلال 30 ثانية من الضغط على زر الفتح من خارج السيارة، يعيد هذا النظام قفل جميع الأبواب أوتوماتيكياً إذا لم يتم فتح أحدها.



موقت زجاج النوافذ الكهربائية حتى بعد إطفاء المحرك، يمكن فتح النوافذ الكهربائية أو إغلاقها لمدة 30 ثانية قبل فتح الباب.

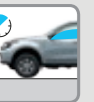

المساحات الأوتوماتيكية القابلة للضبط حسب السرعة في وضع "Timing" (التوقيت)، تعمل مساحات الزجاج بشكل أسرع مع السرعات العالية للمركبة.



وظيفة الإطفاء الأوتوماتيكي للمصابيح الأمامية بعد إطفاء الإشعال (المحرك) والخروج من السيارة تنطفئ المصابيح الأمامية أوتوماتيكياً للمساعدة في الحفاظ على طاقة البطارية.



سيارة GLX بمقصورة مزدوجة (دفع رباعي)

المحركات المتاحة: محرك ECI-MULTI سعة ٢,٤ لتر، محرك DI-D سعة ٢,٥ لتر مع شاحن توربيني مزود بمبرد داخلي



سيارة GL بمقصورة مفردة (دفع ثنائي)

المحركات المتاحة: محرك ECI-MULTI سعة ٢,٤ لتر، محرك DI-D سعة ٢,٥ لتر مع شاحن توربيني مزود بمبرد داخلي



سيارة GL بمقصورة مزدوجة (دفع ثنائي)

المحركات المتاحة: محرك ECI-MULTI سعة ٢,٤ لتر، محرك DI-D سعة ٢,٥ لتر مع شاحن توربيني مزود بمبرد داخلي



التجهيزات القياسية والخيارات



مرايا كهربائية جانبية من الكروم



مقابض أبواب خارجية من الكروم



شبكة من الكروم



راديو AM/FM، مشغل اسطوانات CD



مصد عتبة خلفية من الكروم



كلمة "MITSUBISHI" على الباب الخلفي



أشرطة جانبية (مقصورة مزدوجة)



عجلة من سبيكة معدنية مقاس ١٦ بوصة مع إطار مقاس 205R16C 8PR

ملحقات تكميلية أصلية



الألوان الخارجية

لون جديد



Earth Green Metallic (F27)



Impulse Blue Metallic (D23)



Black Mica (X37)



Red Solid (R59)



Grayish Brown Metallic (C06)



Sterling Silver Metallic (U25)



White Pearl (W54)



White Solid (W32)



Titanium Gray Metallic (U17)

خامات المقاعد وألوانها

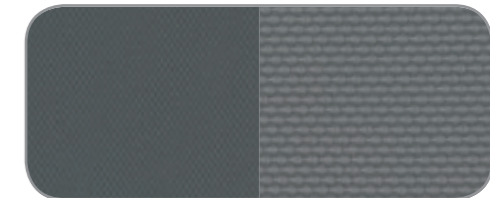

قمماش (رمادي فاتح)

تشكيلات الألوان الداخلية والخارجية

غير متاح ■ قياسي

مقصور مزدوجة		مقصورة مفردة	الغرفة
GLX	GL	GL	خامات المقاعد وألوانها
■	■	■	الألوان الخارجية
■	■	■	قمماش (رمادي فاتح)
■	■	■	Black Mica
■	■	■	Impulse Blue Metallic
■	■	■	Earth Green Metallic
■	■	■	Sterling Silver Metallic
■	■	■	Grayish Brown Metallic
■	■	■	Red Solid
■	■	■	Titanium Gray Metallic
■	■	■	White Solid
■	■	■	White Pearl
■	■	—	White Pearl

ملاحظة: قد تختلف الألوان المعروضة قليلاً عن الألوان الفعلية نتيجة لعملية الطباعة. يُرجى استشارة وكيل/موزع ميتسوبيشي موتورز المحلي لمعرفة الألوان الفعلية.

ملاحظة: قد تختلف التجهيزات باختلاف السوق، فيرجى استشارة وكيل/موزع ميتسوبيشي موتورز المحلي لمزيد من التفاصيل.

ملاحظة: قد تختلف التجهيزات والملحقات التكميلية باختلاف السوق (وقد تختلف عن المعروض أو تتغير بدون إخطار). يُرجى استشارة وكيل/موزع ميتسوبيشي موتورز المحلي لمزيد من التفاصيل.

مقصورة مزدوجة				مقصورة مفردة		نوع جسم السيارة
دفع رباعي		دفع ثنائي		دفع ثنائي		نظام الدفع
2.5 IC/TC DI-D		2.4 MPI		2.5 IC/TC DI-D		المحرك
GL		GLX		GL		الفئة السعرية
KL3TJNUFLW		KL4TJNUMLW		KJ3TENJFLW		كود الطراز
٥٢٠٠		٥٢٠٠		٥٠٧٥		الابعاد والأوزان
١٧٨٥		١٦٥٥		١٧٨٥		الطول الإجمالي
١٧٧٥		١٦٥٥		١٦٥٥		العرض الإجمالي
٣٠٠٠		٣٠٠٠		٣٠٠٠		الارتفاع الإجمالي
٢٠٠		٢٠٠		٢٠٠		قاعدة العجلات
٨٤٥		٧١٥		٧١٠		الارتفاع عن سطح الأرض
١٨١٠		١٦١٥		١٥١٠		ارتفاع أرضية الحمولة
٢٨٥٠		٢٥٧٠		٢٥٧٠		وزن السيارة فارغة
٥		٦		٣		الوزن الإجمالي للسيارة
١٦٧		١٦٥		١٦٥		سعة المقاعد
٥,٩		٥,٧		٥,٧		الأداء
١٦١		١٦٩		١٦٩		السرعة القصوى*
٥,٩		٥,٧		٥,٧		الحد الأدنى لنصف قطر الدوران
محرك DOHC بنزين (4G64) سعة ٢,٥ لتر و ١٦ صمام و inline-4 مع شاحن توربيني مزود بمبرد داخلي		محرك DOHC بنزين (4G64) سعة ٢,٤ لتر و ١٦ صمام و inline-4 مع شاحن توربيني مزود بمبرد داخلي		محرك SOHC بنزين (4G64) سعة ٢,٤ لتر و ١٦ صمام و inline-4 مع شاحن توربيني مزود بمبرد داخلي		المحرك
٢٤٧٧		٢٤٧٧		٢٤٧٧		النوع (الكود)
١٠٠		٩٤		٩٤		الإزاحة
٣٢٤		٢٤٠		٢٤٠		أقصى خرج (صافي EEC)
١٠٠		٩٤		٩٤		أقصى عزم دوران (صافي EEC)
٣٢٤		٢٤٠		٢٤٠		نظام الوقود
نظام الحقن الإلكتروني المباشر		نظام الحقن الإلكتروني المباشر		نظام الحقن الإلكتروني المباشر		نظام التزود بالوقود
٢٣٥١		٢٣٥١		٢٣٥١		سعة خزّان الوقود
١٠٠		٩٤		٩٤		نظام الدفع
٣٢٤		٢٤٠		٢٤٠		النوع
١٠٠		٩٤		٩٤		نظام الحركة
٣٢٤		٢٤٠		٢٤٠		النوع
١٠٠		٩٤		٩٤		نظام التوجيه
٣٢٤		٢٤٠		٢٤٠		النوع
١٠٠		٩٤		٩٤		أنظمة التعليق
٣٢٤		٢٤٠		٢٤٠		الإمامية
١٠٠		٩٤		٩٤		الخلفية
٣٢٤		٢٤٠		٢٤٠		المكابح
١٠٠		٩٤		٩٤		الإمامية
٣٢٤		٢٤٠		٢٤٠		الخلفية
١٠٠		٩٤		٩٤		الإطارات والعجلات
٣٢٤		٢٤٠		٢٤٠		الإطارات (الإمامية والخلفية)

* ١* الموديل المجهز بزخرفة للوحة ترخيص السيارة

* ٢* الموديل المجهز بمصد أبيض

* ٣* الموديل المجهز بمصد أبيض + زخرفة للوحة ترخيص السيارة

* ٤* الموديل المجهز بمصد ذو درجة صعود

* ٥* الموديل المجهز بمصد ذو درجة صعود + زخرفة للوحة ترخيص السيارة

* ٦* الموديل المجهز بلوح إنزلاقي أمامي مقوى وأرضية مستترة

* ٧* الموديل المجهز بمقعد أمامي منفصل

* تمت عملية القياس من قبل شركة ميتسوبيشي موتورز.

ملاحظة: هذه المواصفات خاضعة للتغيير بدون أي إشعار مسبق. يُرجى استشارة وكيل/موزع ميتسوبيشي موتورز المحلي بمنطقة للحصول على المواصفات التفصيلية.

ملاحظة: القيادة المتهورة قد تسبب الإصابة أو دمار المركبة. يُرجى الالتزام بقواعد سلامة القيادة دائمًا.